

## KB 5

### OPERATOR MANUAL

Cordless Sweeper . . . . . 2

### MANUAL DE USUARIO

Barredora inalámbrica.. . . . .12

### MANUEL D'UTILISATION

Balayeuse sans fil. . . . . 24



# CORDLESS SWEEPER OPERATOR MANUAL

IMPORTANT SAFETY INSTRUCTIONS . . . . .	4
READ ALL INSTRUCTIONS BEFORE USING THIS APPLIANCE. . .	4
SAVE THESE INSTRUCTIONS . . .	6
MODEL OVERVIEW . . . . .	7
START UP . . . . .	8
OPERATING INSTRUCTIONS . . .	9
CARE AND MAINTENANCE INSTRUCTIONS . . . . .	11
TROUBLESHOOTING . . . . .	12
DISPOSAL INFORMATION . . . . .	12

## Specifications

Operating time with full charge Low pile carpets	max. 20	min
Operating time with full charge Hard floors	max. 30	min
Working voltage of the battery	3.6	V
Charging time for empty battery	180	min
Voltage of the charger	5.5	V
Charging current	600	mA
Weight (incl. battery)	2.65	lbs
Battery type	Li-Ion	
Part No.	1.258-053.0	

## Proper use

- This battery operated appliance is for indoor and household use only, use only the accessories and spare parts approved by KÄRCHER.
- The appliance is **not** suitable for cleaning deep-pile carpets and wet floors/surfaces.
- The appliance is **not** suitable for cleaning concrete, gravel, etc.

The manufacturer is not responsible for any damages that may occur on account of improper use or wrong operations.

## Owner/User Responsibility

The owner and/or user must have an understanding of the manufacturer's operating instructions and warnings before using this appliance.

Warning information should be emphasized and understood.

If the operator is not fluent in English, the manufacturer's instructions and warnings shall be read to and discussed with the operator in the operator's native language by the purchaser/owner, making sure that the operator comprehends its contents.

Owner and/or user must study and maintain for future reference the manufacturers' instructions.

## Customer Service

### Registration

Your device must be registered in order to help with any questions or issues that you have. You can register your device at [www.karcher-register.com](http://www.karcher-register.com) if located in the U.S.A., [www.karcher.ca](http://www.karcher.ca) if located in Canada, or [www.karcher.com/mx](http://www.karcher.com/mx) if located in Mexico.

### Warranty

In the case of a warranty claim, you can contact customer support. Please see the contact information listed below for either the USA, Canada, or Mexico. You **MUST** provide your proof of purchase in order to file a warranty claim either via email, phone, or fax.

### USA Customer Service

You can contact our Customer Service department by phone at **1-800-537-4129** or via the website at [www.karcher-help.com](http://www.karcher-help.com).

### Mexico Customer Service

You can contact our Customer Service department by phone at **01-800-024-13-13** or via the website at [www.karcher.com/mx](http://www.karcher.com/mx).

### Canada Customer Service

You can contact our Customer Service department by phone at **1-800-465-4980** or via the website at [www.karcher.com/ca](http://www.karcher.com/ca).

### Scope of delivery

The scope of delivery for the appliance is shown on the packaging. During unpacking, check the contents for completeness. If any accessories are missing or in the event of any shipping damage, please notify our Customer Service department as stated above either by phone or via the website.

# IMPORTANT SAFETY INSTRUCTIONS

When using this product basic precautions should always be followed, including the following:

## READ ALL INSTRUCTIONS BEFORE USING THIS APPLIANCE

***For household use only!  
Use indoors only.  
Do not use on wet surfaces.***

### ⚠ **WARNING**

To reduce the risk of fire, electric shock, or injury:

- Unplug from outlet when not in use and before servicing.

### ⚠ **WARNING**

To reduce the risk of electric shock:

- Do not allow to be used as a toy. Close attention is necessary when used by or near children.
- Use only as described in this manual. Use only manufacturer's recommended attachments.
- Do not use with damaged battery charger output cord or plug. If appliance is not working as it should, has been dropped, damaged, left outdoors, or dropped into water, return it to a service center.
- Do not pull or carry by the battery charger output cord, do not use battery charger output cord as a handle, do not close a door on the battery charger output cord, or pull bat-

tery charger output cord around sharp edges or corners. Do not run appliance over battery charger output cord. Keep battery charger output cord away from heated surfaces.

- Prevent unintentional starting. Ensure the switch is in off-position before picking up or carrying the appliance. Carrying the appliance with your fingers on the switch or energizing appliance that have the switch on invites accidents.
- Have servicing performed by a qualified repair person using only identical replacement parts. This will ensure that the safety of the product is maintained.
- Do not modify or attempt to repair the appliance or the battery pack (as applicable) except as indicated in the instructions for use and care.
- Do not unplug by pulling battery charger output cord. To unplug, grasp plug.
- Do not handle battery charger or appliance with wet hands.
- Do not put any objects into openings. Do not use if openings are blocked; keep free of dust, lint, hair, and anything that may reduce air flow.
- Keep hair, loose clothing, fingers, and all parts of the body away from openings and moving parts.
- Use extra care when cleaning on stairs.
- Do not use to pick up flammable or combustible liquids, such as gasoline, or use in areas where they may be present.

- Do not charge the unit outdoors.
- Use only the charger supplied by the manufacturers to recharge.
- Do not incinerate the appliance even if it severely damaged. The batteries can explode in fire.
- Do not use to pick up toxic material (chlorine bleach, ammonia, drain cleaner, etc).
- Do not pick up anything that is burning or smoking such as cigarettes, matches, or hot ashes.
- Do not immerse. Use only on surfaces moistened by the cleaning process.
- **Short circuit hazard!** Do not insert conductive objects (such as screwdrivers or similar) into the charger plug.
- You may recharge the battery using only the original charger provided with the appliance or a charger approved by KÄRCHER.
- In case of visual damage, replace the charger with original manufacturer suggested parts.
- Under abusive conditions, liquid may be ejected from the battery; avoid contact. If contact accidentally occurs, flush with water. If liquid contacts eyes, additionally seek medical help. Liquid ejected from the battery may cause irritation or burns.
- Do not use a battery pack or appliance that is damaged or modified. Damaged or modified batteries may exhibit unpredictable behavior resulting in fire, explosion or risk of injury.
- Recharge only with the charger specified by the manufacturer. A charger that is suitable for one type of battery pack may create a risk of fire when used with another battery pack.
- Follow all charging instructions and do not charge the battery pack or appliance outside of the temperature range specified in the instructions. Charging improperly or at temperatures outside of the specified range may damage the battery and increase the risk of fire.
- The voltage indicated on the type plate must correspond to the supply voltage.
- Store and use the charger in dry rooms only.
- Do not expose a battery pack or appliance to fire or excessive temperatures. Exposure to fire or temperatures above 265°F (130°C) may cause explosion.
- Store and use the charger in dry rooms only, ambient temperature 41 - 104°F (5 - 40°C)
- Store and operate the appliance at temperatures from 32 - 104°F (0 - 40 °C).
- Never touch the mains plug with wet hands.
- The battery has been tested as per the relevant directives for international transport and can be transported/shipped.

### Symbols on the machine

Use the following adaptor:

- 6.654-353.0



# SAVE THESE INSTRUCTIONS

## MODEL OVERVIEW

- |   |                            |   |   |
|---|----------------------------|---|---|
| 1 | Handle                     | 6 | Flexible double joint on the appliance an ON/OFF switch |
| 2 | Struts (3x)                | 7 | Battery indicator                                       |
| 3 | Connection pieces (2x)     | 8 | Charging socket   |
| 4 | Dirt container, detachable | 9 | Charger with charging cable                             |
| 5 | Brush roller, detachable   |   |   |

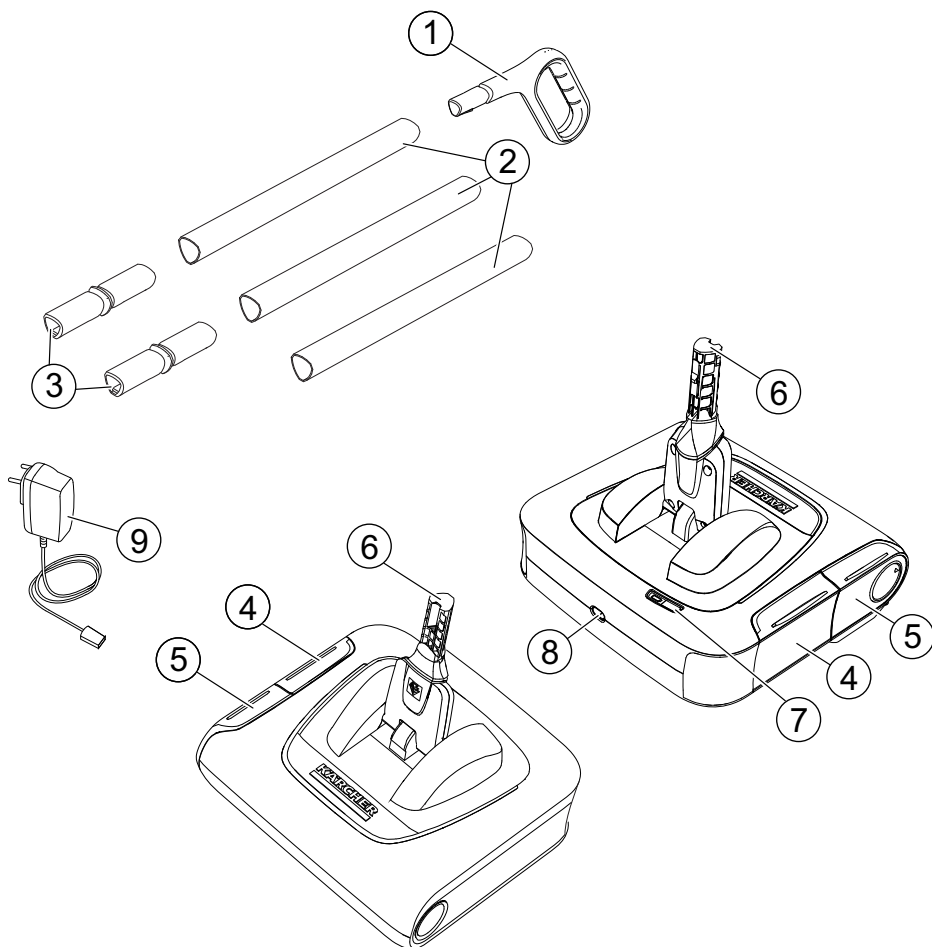

## START UP

### Installing the handle, struts and connection pieces

- Insert the handle on the strut.
- Insert the struts and the connection pieces.
- Insert the fully assembled handle on the flexible double joint

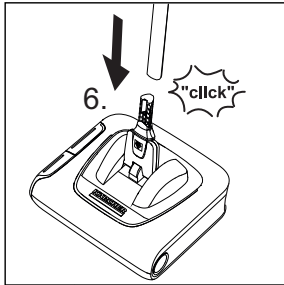
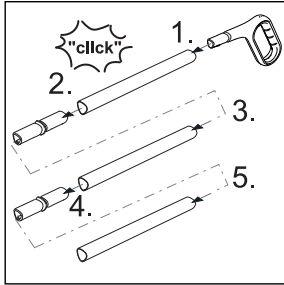

#### Note

Look for the correct orientation of the grid mark of the struts and connection pieces.

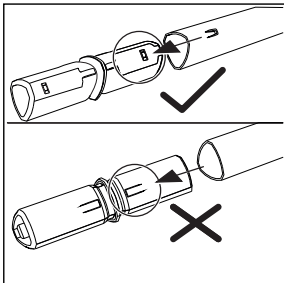

### Charge the battery

- Insert the charger delivered with the appliance into a proper socket.
- Insert the connector plug into the appliances's charging socket.
- The LED indicator will flash.

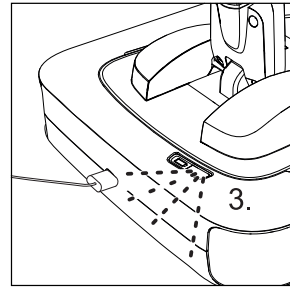
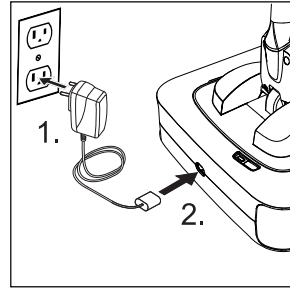

- The LED indicator will light up constantly once charged fully (approximately more than 90 minutes before first use).
- The unit is now ready for use.

### Battery service life

#### Low pile carpets

The battery service life in carpet cleaning is max. 20 minutes.

#### Hard floors

The battery service life in hard floor cleaning is max. 30 minutes.

## LED indicator

### During battery charging:

LED blinks green.

### The battery is charged:

LED illuminates constantly in green.

LED lights up until the mains plug is removed from the socket.

### Operating mode:

LED illuminates constantly in green.

### The battery must be charged:

The LED blinks slowly in red approx. 5 minutes before the battery has to be charged.

### Battery is empty:

LED illuminates constantly in red.

### Motor blockade:

LED blinks red fast.

Put the device in the parking position for at least 3 seconds (switch off device) for troubleshooting.

## OPERATING INSTRUCTIONS

### Starting the work

- The appliance is switched off, when the handle is in an upright position.

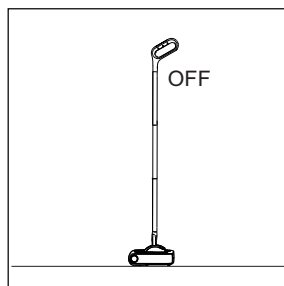

- Switch on the appliance; press the handle down.

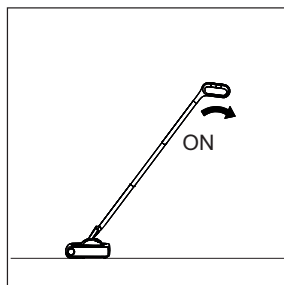

- Move the appliance forward and backward to clean.

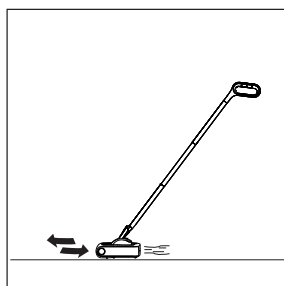

- The flexible double joint allows a simple guiding of the appliance.

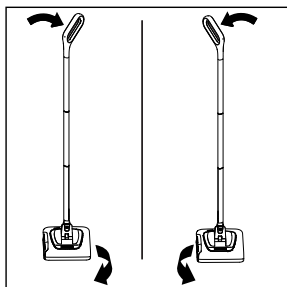

### Interrupting the work

- To switch off the appliance, bring the handle in an upright position.

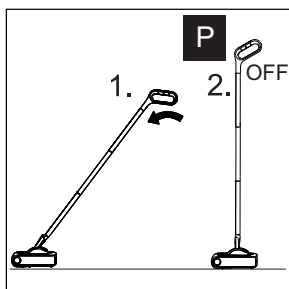

### Finishing your work

- To switch off the appliance, bring the handle in an upright position.
- Empty dirt container after each cleaning.

### Emptying the dirt container

- To switch off the appliance, bring the handle in an upright position.
- Remove the dirt container from the appliance.

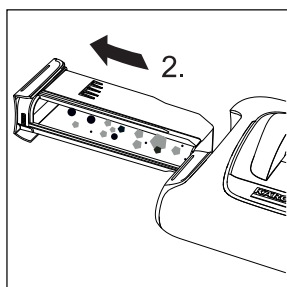
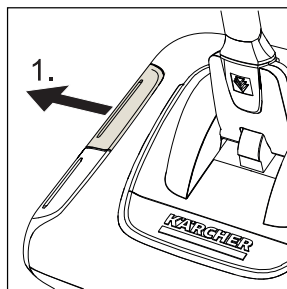

- Empty the dirt container.

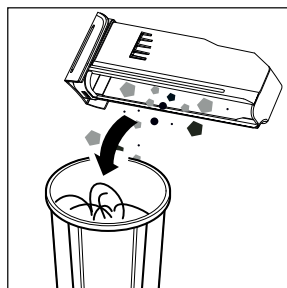

- Re-insert the dirt container

### Storing the appliance

- Store the cleaned appliance in an upright position in a clean, dry place that is protected from dust.
- Charge the battery.

## CARE AND MAINTENANCE INSTRUCTIONS

### ⚠ **WARNING**

- To reduce the risk of fire, electric shock or injury, turn power OFF and disconnect plug from electrical outlet before performing maintenance or troubleshooting.
- Never clean the appliance under running water.

### **Cleaning the device**

- Wipe the appliance using a damp cloth. Do not use any aggressive agents, such as cleaning powder.

### **Change / clean the brush roller**

- To switch off the appliance, bring the handle in an upright position.
- Remove the dirt container from the appliance.
- Remove the brush roller.

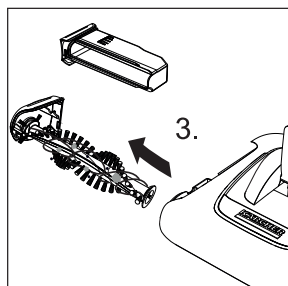
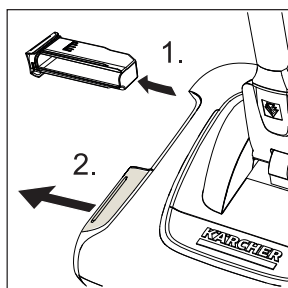

- Remove wound up hair using a knife or scissors. Move the knife along the defined cutting edge and then remove the loosened hair.

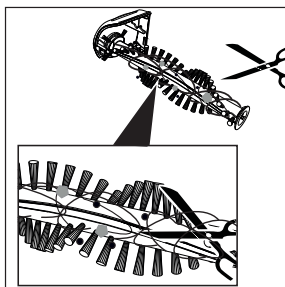

- Remove accumulated hair or dust from the brush holder by hand.

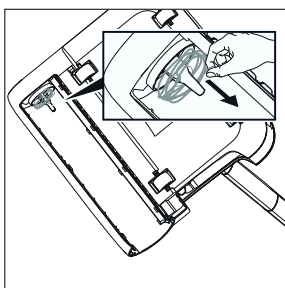

- Insert the cleaned or new brush roller and ensure that it sits properly.

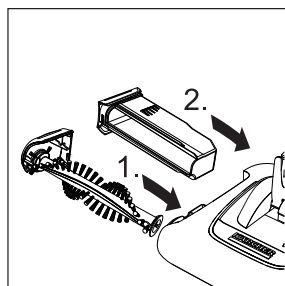

## TROUBLESHOOTING

### LED indicator blinks slowly/fast or illuminates constantly red

- Charge the battery or remove the motor blockade (refer chapter "Charging the battery").

### Appliance does not clean properly

- Clean or replace the brush rollers (refer chapter "Replace/ clean brush roller").
- Charge the battery (refer chapter "Charging the battery").

### Dirt is being thrown out of the appliance

- Empty the full dirt container (refer chapter "Empty dirt container").

## DISPOSAL INFORMATION

### **WARNING**

This appliance contains Lithium Ion rechargeable batteries. According to Federal and State regulations, removal and proper disposal of Lithium Ion batteries is required.

Please note the RBRC™ SEAL information below.



### THE RBRC™ SEAL

The RBRC™ (Rechargeable Battery Recycling Corporation) Seal on the LI-ION (or battery pack) indicates that the costs to recycle the battery (or battery pack) at the end of its useful life have already been paid by KÄRCHER.

RBRC™ in cooperation with KÄRCHER and other battery users, has established programs in the United States to facilitate the collection of spent LI-ION. Help protect our environment and con-

serve natural resources by returning the spent LI-ION battery to an authorized KÄRCHER service center or to your local retailer for recycling. You may also contact your local recycling center for information on where to drop off the spent battery. RBRC™ is a registered trademark of the Rechargeable Battery Recycling Corporation.

### Note

The battery of the appliance is not replaceable.

### Note

Disconnecting the battery will destroy the appliance and invalidate the warranty.

- The battery should be removed from the appliance before disposal.
- Recycle is possible, because KÄRCHER appliances are made from high grade recyclable materials.
- Recycle or dispose the battery in accordance with local regulations or ordinances.

# MANUAL DEL OPERADOR DE LA BARREDORA INALÁMBRICA

INSTRUCCIONES IMPORTANTES DE SEGURIDAD	14
LEA TODAS LAS INSTRUCCIONES ANTES DE UTILIZAR EL PRODUCTO .....	14
CONSERVE ESTAS INSTRUCCIONES.....	16
VISTA GENERAL DEL MODELO .	17
ARRANQUE .....	18
INSTRUCCIONES DE FUNCIONAMIENTO.....	19
INSTRUCCIONES DE CONSERVACIÓN Y MANTENIMIENTO .....	21
LOCALIZACIÓN Y REPARACIÓN DE AVERÍAS .....	22
INFORMACIÓN SOBRE ELIMINACIÓN DE RESIDUOS .....	23

Especificaciones		
Tiempo de servicio con la batería totalmente cargada Alfombras de pelo corto	máx. 20	min
Tiempo de servicio con la batería totalmente cargada Suelos resistentes	máx. 30	min
Tensión de trabajo de la batería	3,6	V
Tiempo de carga cuando la batería esté vacía	180	min
Tensión del cargador	5,5	V
Corriente de carga	600	mA
Peso (incl. batería)	2,65	lbs
Tipo de batería	Li-Ion	
Nº de pieza	1.258-053.0	

## Uso previsto

- Este aparato controlado por baterías solo debe utilizarse en zonas interiores y doméstico, y los accesorios y recambios que se empleen deben estar aprobados por KÄRCHER.
- El equipo **no** es apto para limpiar alfombras de pelo largo o superficies/suelos mojados.
- El aparato **no** es apto para hormigón lavado, grava o similares.

El fabricante no asume responsabilidad alguna por los daños que pudieran derivarse de un uso inadecuado o incorrecto.

## Responsabilidades del propietario/usuario

El propietario y/o el usuario deben comprender bien las instrucciones de servicio y advertencias del fabricante antes de empezar a utilizar el aparato. Debe prestarse especial atención y tener muy claras las advertencias.

Si el operador no habla bien el español, el propietario/comprador debe responsabilizarse de leer y comentar las instrucciones y las advertencias en su lengua natal, y asegurarse de que entienda a la perfección su contenido.

El propietario y/o el usuario deben leer y guardar como referencia para el futuro las instrucciones del fabricante.

## Servicio al cliente

### Registro

Debe registrar su dispositivo para poder recibir ayuda con cualquier pregunta o problema que tenga. Puede registrar su dispositivo en

**www.karcher-register.com** si se encuentra en los EE. UU.,

**www.karcher/ca** si se encuentra en Canadá, o

**www.karcher.com/mx** si se encuentra en México.

## Garantía

Si tiene una reclamación de garantía, puede contactar al servicio de atención al cliente. Consulte la información de contacto que se indica a continuación para EE.UU., Canadá o México. DEBE proporcionar su comprobante de compra para presentar una reclamación de garantía por correo electrónico, teléfono o fax.

### Servicio al cliente en EE.UU.

Puede comunicarse con nuestro departamento de Atención al Cliente por teléfono al **1-800-537-4129** o en la página web **www.karcher-help.com**.

### Servicio al cliente en México

Puede comunicarse con nuestro departamento de Atención al Cliente por teléfono al **01-800-024-13-13** o en la página web **www.karcher.com/mx**.

### Atención al cliente en Canadá

Puede comunicarse con nuestro departamento de Atención al Cliente por teléfono al **1-800-465-4980** o en la página web **www.karcher.com/ca**.

### Cobertura de la entrega

La cobertura de la entrega del aparato se indica en el embalaje. Al desempaquetarlo, compruebe que el contenido esté completo. Si falta algún accesorio o si se produce algún daño durante el transporte, notifique a nuestro departamento de Atención al Cliente tal como se ha indicado anteriormente por teléfono o en la página web.

# INSTRUCCIONES IMPORTANTES DE SEGURIDAD

*Al utilizar este producto, tome siempre las precauciones básicas, incluidas las siguientes:*

## LEA TODAS LAS INSTRUCCIONES ANTES DE UTILIZAR EL PRODUCTO

***Sólo para uso doméstico.  
Usar solo en interiores.  
No utilizar en superficies mo-  
jadas.***

### **△ ADVERTENCIA**

Para reducir el riesgo de fuegos, descarga eléctrica o lesiones:

- Desenchufar cuando no esté en uso y antes de revisar.

### **△ ADVERTENCIA**

Para evitar el peligro, descarga eléctrica:

- No permita que se use como juguete. Prestar mucha atención cuando sea usado por y cerca de niños.
- Usar exclusivamente como se describe en este manual. Usar solamente con los complementos recomendados por el fabricante.
- No lo utilice si el enchufe o el cable de la salida del cargador de baterías están dañados. En caso de que el dispositivo no funcione correctamente, de que se haya caído, estropeado, dejado al aire libre o se

haya sumergido en agua, llévelo a un centro de servicio.

- No tire del dispositivo ni lo transporte por el cable de la salida del cargador de baterías; no utilice el cable de la salida del cargador de baterías como asa; no deje que el cable de la salida del cargador de baterías quede atrapado al cerrar una puerta ni tire del cable de la salida del cargador de baterías en torno a bordes cortantes o esquinas. No deje que el dispositivo pise el cable de la salida del cargador de baterías. Mantenga el cable de la salida del cargador de baterías alejado de las superficies con calor.
- Impida el arranque accidental. Asegúrese de que el interruptor esté en posición de apagado antes de levantar o transportar el dispositivo. Transportar el equipo con los dedos en el interruptor o conectar este a la corriente con el interruptor en posición de conexión puede provocar accidentes.
- Solicite el mantenimiento a una persona cualificada, que se deberá asegurar de utilizar repuestos idénticos. Esto garantizará la preservación de la seguridad del producto.
- No modifique el equipo ni el conjunto de baterías y tampoco intente repararlos (según proceda); como excepción, puede seguir las indicaciones de las instrucciones de empleo y conservación.
- No desenchufe el dispositivo tirando del cable de la salida del carga-

dor de baterías. Desenchúfelo desde el propio enchufe.

- No manipule el cargador de baterías o el dispositivo con las manos húmedas.
- No introducir objetos en los orificios. No usar con cualquiera de los orificios bloqueados; mantener sin polvo, pelusa, pelo y cualquier otra cosa que pueda reducir el flujo de aire.
- Mantener el cabello, la ropa floja, los dedos y todas las partes del cuerpo alejadas de los orificios y partes móviles.
- Usar con especial cuidado cuando limpie escaleras.
- No usar para recoger líquidos inflamables o combustible, como gasolina, ni utilizar el aparato en áreas donde puedan estar presentes.
- No cargar la unidad en exteriores.
- Usar exclusivamente el cargador suministrado por el fabricante para recargar.
- No incinerar el dispositivo incluso si está muy dañado. Las baterías pueden explotar con el fuego.
- No utilice sustancias tóxicas (blanqueador con cloro, amoníaco, limpiador para drenajes, etc.).
- No recoja nada que queme o humee, como cigarrillos, cerillas o cenizas calientes.
- No sumerja el equipo. Utilícelo solo en superficies humedecidas por el proceso de limpieza.
- **Puede provocar un cortocircuito!** No inserte ningún objeto conductor (p.ej. destornillador o similar) en clavija de carga.
- Sólo está permitido cargar la batería con el cargador original suministrado o con el cargador autorizado por KÄRCHER.
- Sustituir inmediatamente el cargador con el cable por una pieza original si se aprecia algún tipo de daño.
- En condiciones extremas, es posible que se expulse líquido de la batería; evite entrar en contacto con él. Si este entra en contacto con su piel, enjuague con agua. Si el líquido entra en contacto con los ojos, solicite además asistencia médica. El líquido expulsado de la batería puede provocar irritación o quemazón.
- No utilice un conjunto de baterías o equipo dañado o modificado. Las baterías dañadas o modificadas pueden presentar un comportamiento impredecible, pudiendo derivarse de su uso un incendio, una explosión o el riesgo de daños.
- Utilice únicamente el cargador especificado por el fabricante. Un cargador adecuado para un conjunto de baterías específico puede suponer un peligro de incendio si se utiliza con un conjunto de baterías diferente.
- Siga todas las instrucciones de carga y no cargue el conjunto de baterías o el equipo fuera del rango de temperaturas especificado en las instrucciones de empleo. Cargar de forma incorrecta o a temperaturas que excedan el rango especificado puede dañar la batería y aumentar el peligro de incendio.
- La tensión de alimentación tiene que coincidir con la indicada en la placa de características.
- Usar y almacenar el cargador solamente en lugar seco.

- No exponga un conjunto de baterías o equipo al fuego o a una temperatura excesiva. Exponerlos al fuego o a temperaturas por encima de 265 °F (130 °C) puede provocar una explosión.
- Guarde y utilice el cargador únicamente en estancias secas y a una temperatura ambiente de entre 41 - 104 °F (5 - 40 °C).
- Guarde ni utilice el dispositivo a temperaturas a 32 - 104 °F (0 - 40 °C).
- No toque nunca la clavija con las manos mojadas.
- La batería ha sido sometida a ensayos en conformidad con las disposiciones relevantes para transporte internacional y puede ser transportada / enviada.

### Símbolos en el aparato

Utilizar los siguientes adaptadores:

- 6.654-353.0

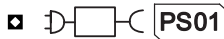

**CONSERVE  
ESTAS  
INSTRUCCIONES**

## VISTA GENERAL DEL MODELO

- |                                       |  |
|---------------------------------------|--|
| 1 Mango                               | 6 Articulación doble flexible en el dispositivo, interruptor de conexión y desconexión |
| 2 Montantes (3)                       | 7 Indicador de la batería  |
| 3 Elementos de conexión (2)           | 8 Terminal de carga  |
| 4 Recipiente para suciedad, extraíble | 9 Cargador con cable   |
| 5 Rodillo de escoba, extraíble        |  |

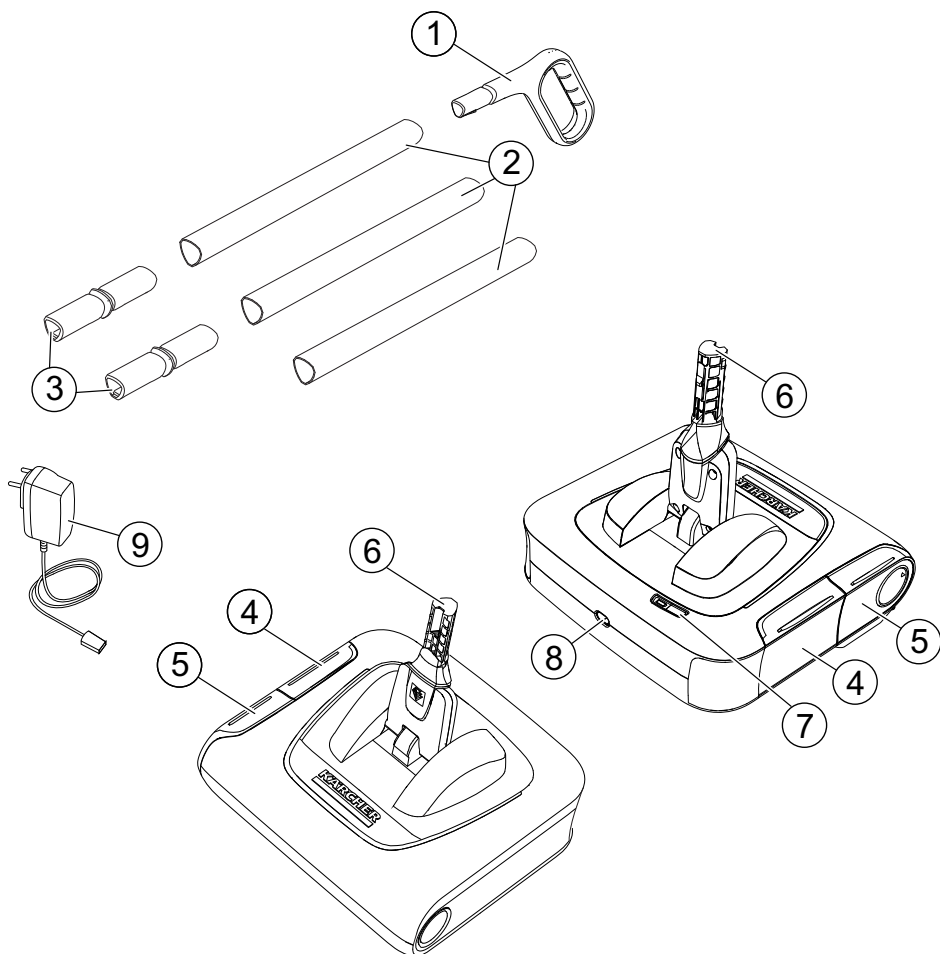

## ARRANQUE

### Instalación del asa, montantes y elementos de conexión

- Insertar el asa en el montante.
- Insertar los montantes y los elementos de conexión.
- Insertar el asa completamente montada en la articulación doble flexible

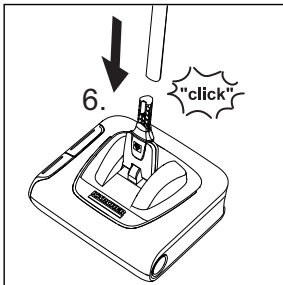
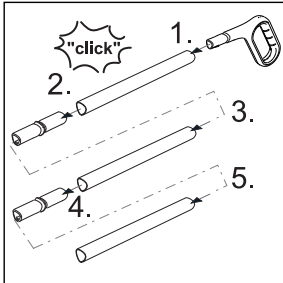

### Notas

Buscar la orientación correcta de la marca de rejilla de los montantes y los elementos de conexión.

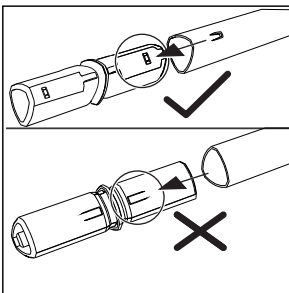

## Cargar la batería

- Introducir el cargador en el enchufe de forma correcta.
- Inserte el conector en el terminal de carga del equipo.
- El indicador led parpadeará.

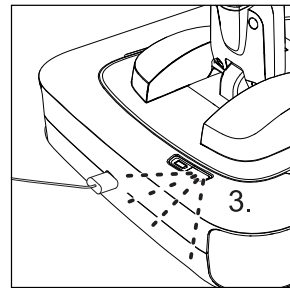
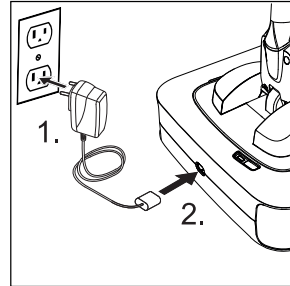

- El indicador led se quedará encendido de manera permanente una vez esté completamente cargado (algo más de 90 minutos antes del primer uso).
- El aparato queda listo para su uso.

## Tiempo de funcionamiento de la batería

### Alfombras de pelo corto

El tiempo de servicio de la batería durante la limpieza de alfombras es de 20 minutos como máximo.

### Suelos resistentes

El tiempo de servicio de la batería durante la limpieza de suelos resistentes es de 30 minutos como máximo.

## Indicador led

**Durante la carga de acumuladores:**  
LED parpadea en verde.

**La batería está cargada:**  
el LED está iluminado permanente-  
mente en verde.

El LED se ilumina hasta extraer el co-  
nector de red del enchufe.

**Modo de funcionamiento:**  
el LED está iluminado permanente-  
mente en verde.

**Se debe cargar la batería:**  
Aprox. 5 minutos antes de que la bate-  
ría se tenga que cargar, el LED parpa-  
dea lentamente en rojo.

**La batería está vacía:**  
el LED está iluminado permanente-  
mente en rojo.

**Bloqueo del motor:**  
El LED parpadea rápidamente en rojo.  
Para solucionar los errores, colocar el  
equipo al menos 3 segundos en la po-  
sición de estacionamiento (desconec-  
tar equipo).

## INSTRUCCIONES DE FUNCIONAMIENTO

### Comenzar el trabajo

- El dispositivo está apagado cuando el asa está en vertical.

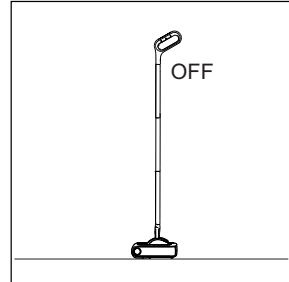

- Encender el dispositivo, presionar el asa hacia abajo.

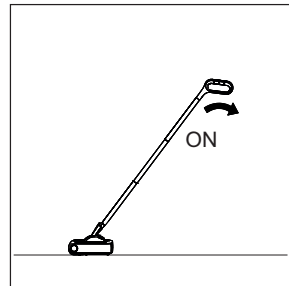

- Para limpiar mueva el aparato ha-  
cia delante y hacia atrás.

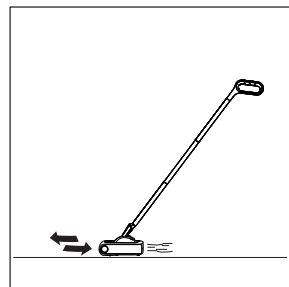

- La articulación doble flexible permite guiar de forma sencilla el dispositivo.

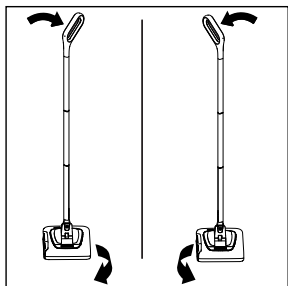

### Interrumpir el trabajo

- Para desconectar el dispositivo, colocar el asa en una posición vertical.

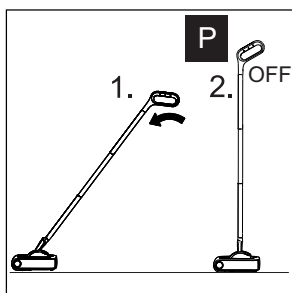

### Finalizar el trabajo

- Para desconectar el dispositivo, colocar el asa en una posición vertical.
- Vaciar el recipiente para suciedad después de cada limpieza.

### Vaciar el depósito acumulador de suciedad

- Para desconectar el dispositivo, colocar el asa en una posición vertical.
- Retirar el recipiente de suciedad del dispositivo.

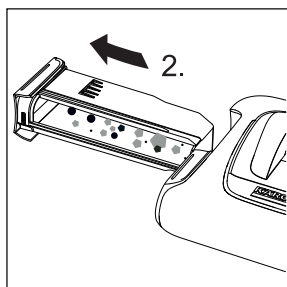
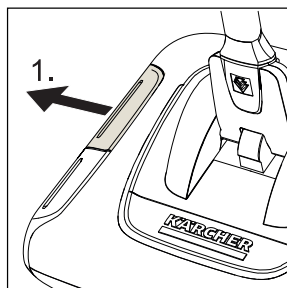

- Vacíe el depósito acumulador de suciedad.

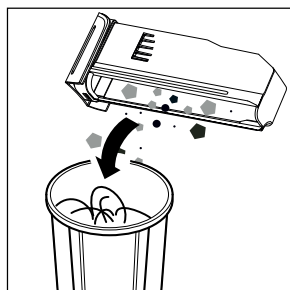

- Volver a insertar el recipiente de suciedad

## Almacenamiento del aparato

- Guardar el equipo limpio en posición vertical en un lugar limpio y seco protegido del polvo.
- Cargar la batería.

## INSTRUCCIONES DE CONSERVACIÓN Y MANTENIMIENTO

### ⚠ **ADVERTENCIA**

- Para reducir el peligro de incendio, choques eléctricos o daños, desconecte la alimentación y el conector de la salida eléctrica antes de realizar el mantenimiento o de llevar a cabo la resolución de averías.
- Nunca limpie el equipo con agua corriente.

### Limpieza del aparato

- Limpie el exterior del aparato con un paño húmedo. No utilice agentes abrasivos (como, p. ej., polvos de fregar).

### Cambio/limpieza del cepillo rotativo

- Para desconectar el dispositivo, colocar el asa en una posición vertical.
- Retirar el recipiente de suciedad del dispositivo.
- Retirar el rodillo de escoba.

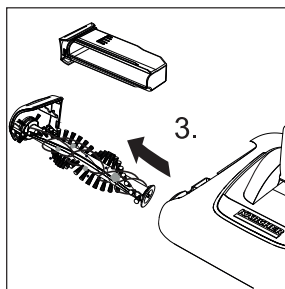
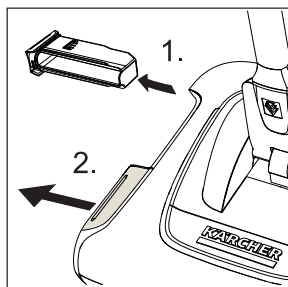

- Para retirar los pelos que estén en-ganchados se puede utilizar un cuchillo o unas tijeras. Cortar a lo largo del canto de corte y quite los pelos sueltos.

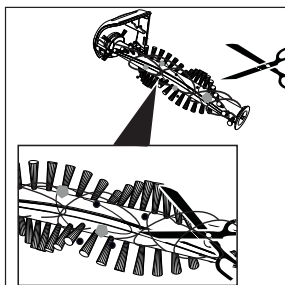

- Utilice sus manos para quitar el pelo o el polvo que se haya acumulado en el portaescobillas.

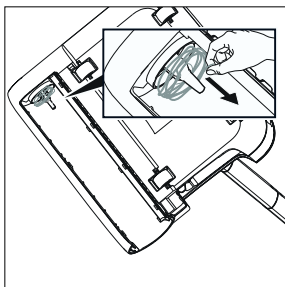

- Colocar de nuevo los cepillos rotativos nuevos o limpios y comprobar si está bien encajados.

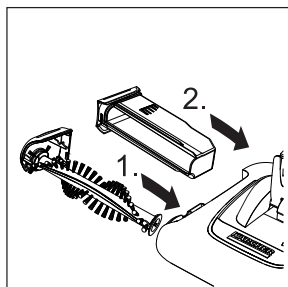

## LOCALIZACIÓN Y REPARACIÓN DE AVERÍAS

**El indicador led parpadea despacio/ rápido o se ilumina constantemente en rojo**

- Cargar la batería o retirar el bloqueo del motor (consultar el capítulo "Carga de la batería").

**El aparato no limpia bien.**

- Limpiar o cambiar el cepillo rotativo (véase el capítulo "Cambiar/limpiar el cepillo rotativo")
- Cargar la batería (véase el capítulo "Cargar la batería").

**El aparato lanza suciedad hacia afuera.**

- Vaciar el recipiente cuando esté lleno (véase el capítulo "Vaciar el recipiente acumulador de suciedad").

## ⚠ **ADVERTENCIA**

El equipo contiene baterías de iones de litio recargables. Según las regulaciones federales y estatales, se requiere la retirada y eliminación adecuada de las baterías de iones de litio. Tenga en cuenta la siguiente información sobre el SELLO RBRC™.



### **SELLO RBRC™**

El sello RBRC™ (Corporación de Reciclaje de Baterías Reciclables) en el LI-ION (o paquete de baterías) indica que KÄRCHER.RBRC™, en cooperación con KÄRCHER y otros usuarios de baterías, ya ha pagado los costes derivados del reciclaje de la batería (o paquete de baterías) al final de su vida útil, ha creado programas en los Estados Unidos para facilitar la recogida de LI-ION gastadas. Ayude a proteger nuestro medio ambiente y a conservar los recursos naturales devolviendo las baterías LI-ION gastadas a un centro de servicio técnico KÄRCHER autorizado o a su distribuidor local para el reciclado. También puede ponerse en contacto con su centro de reciclaje local para informarse de los lugares en los que puede entregar la batería gastada. RBRC™ es una marca registrada de la Corporación de Reciclaje de Baterías Reciclables.

### **Nota**

La batería del equipo no es reemplazable.

### **Nota**

La desconexión de la batería destruirá el equipo e invalidará la garantía.

- La batería debería retirarse del equipo antes de su eliminación.
- El reciclaje es posible puesto que los equipos KÄRCHER están fabricados con materiales reciclables de alta calificación.
- Reciclaje o eliminación de la batería de acuerdo con las regulaciones u ordenanzas locales.

# MANUEL OPÉRATEUR BALAYEUSE SANS FIL

CONSIGNES DE SÉCURITÉ IMPORTANTES .....	26
LIRE TOUTES LES INSTRUCTIONS AVANT D'UTILISER LE PRODUIT .....	26
CONSERVER CES CONSIGNES	28
GÉNÉRALITÉS .....	29
DEMARRAGE .....	30
MODE D'EMPLOI .....	31
INSTRUCTIONS D'ENTRETIEN ET DE MAINTENANCE .....	33
DÉPANNAGE .....	34
INFORMATIONS D'ÉLIMINATION	35

## Caractéristiques

Durée de service avec charge d'accumulateur totale Moquettes à poils ras	max. 20	min
Durée de service avec charge d'accumulateur totale Sols durs	max. 30	min
Tension locale de l'accumulateur	3,6	V
Temps de charge d'un accumulateur vide	180	min
Tension de l'appareil de charge	5,5	V
Courant de charge	600	mA
Poids (y compris l'accumulateur)	2,65	lbs
Type d'accumulateur	Li-Ion	
N° de pièce	1.258-053.0	

## Utilisation conforme

- Cet appareil fonctionnant sur batterie est pour usage interne et domestique uniquement. Utiliser exclusivement les accessoires et pièces de re-change autorisés par KÄRCHER.
- L'appareil ne convient **pas** pour nettoyer les moquettes épaisses et les sols/surfaces humides.
- Cet appareil n'est **pas** approprié pour nettoyer du béton lavé, du cailloutis ou des choses semblables.

Le fabricant décline toute responsabilité en cas de dommages dus à une utilisation non conforme ou incorrecte de l'appareil.

## Responsabilité du propriétaire/de l'utilisateur

Avant d'utiliser cet appareil, le propriétaire et/ou l'utilisateur doit impérativement avoir pris connaissance des consignes d'utilisation et mises en garde du fabricant.

Il est nécessaire d'insister sur les avertissements et de les comprendre.

Si l'utilisateur ne parle pas couramment l'anglais, l'acheteur/le propriétaire doit lire les consignes et mises en garde du fabricant avec l'utilisateur dans la langue maternelle de ce dernier et s'assurer qu'il en comprend bien le contenu.

Le propriétaire et/ou l'utilisateur doit se familiariser avec les consignes du fabricant et les conserver afin de pouvoir s'y référer ultérieurement.

## Service à la clientèle

### Enregistrement

Pour obtenir une réponse à toute question ou de l'aide pour tout problème, votre appareil doit être enregistré.

Vous pouvez enregistrer votre appareil sur [www.karcher-register.com](http://www.karcher-register.com) s'il est situé aux États-Unis, sur [www.karcher.ca](http://www.karcher.ca) s'il est situé au Canada, ou sur [www.karcher.com/mx](http://www.karcher.com/mx) s'il est situé au Mexique.

## Garantie

Dans le cas d'une réclamation sous garantie, vous pouvez contacter le service à la clientèle. Veuillez utiliser les coordonnées ci-dessous pour les États-Unis, le Canada ou le Mexique. Vous DEVEZ fournir votre preuve d'achat pour déposer une réclamation sous garantie par courriel, téléphone ou fax.

### Service à la clientèle — États-Unis

Vous pouvez contacter notre service à la clientèle par téléphone, au **1-800-537-4129**, ou par l'intermédiaire du site web, sous [www.karcher-help.com](http://www.karcher-help.com).

### Service à la clientèle — Mexique

Vous pouvez contacter notre service à la clientèle par téléphone, au **01-800-024-13-13**, ou par l'intermédiaire du site web, sous [www.karcher.com/mx](http://www.karcher.com/mx).

### Service à la clientèle — Canada

Vous pouvez contacter notre service à la clientèle par téléphone, au **1-800-465-4980**, ou par l'intermédiaire du site web, sous [www.karcher.com/ca](http://www.karcher.com/ca).

### Étendue de la livraison

L'étendue de la livraison de l'appareil est indiquée sur l'emballage. Lors du déballage, vérifiez le contenu pour s'assurer qu'il ne manque rien. Si un accessoire est manquant ou en cas de dommage pendant l'expédition, veuillez en aviser le service à la clientèle aux coordonnées susmentionnées, par téléphone ou par l'intermédiaire du site Web.

# CONSIGNES DE SÉCURITÉ IMPORTANTES

*En utilisant ce produit, toujours observer une certaine prudence élémentaire, incluant notamment :*

## LIRE TOUTES LES INSTRUCTIONS AVANT D'UTILISER LE PRODUIT

***À usage domestique seulement!***

***Utiliser l'appareil exclusivement à l'intérieur.***

***Ne pas l'utiliser sur les surfaces humides.***

### △ **AVERTISSEMENT**

Afin de réduire les risques d'incendie, d'électrocution et de blessures, prendre les précautions suivantes :

- Débrancher l'appareil lorsqu'il n'est pas utilisé et avant de procéder à l'entretien.

### △ **AVERTISSEMENT**

Pour réduire les risques de choc électrique:

- Ne pas permettre une utilisation comme jouet. Ne jamais le laisser sans surveillance attentive lorsqu'il

est utilisé par ou à proximité d'enfants.

- Respecter impérativement les consignes d'utilisation de ce manuel. Utiliser uniquement les accessoires recommandés par le fabricant.
- Ne pas l'utiliser si le cordon de sortie ou la fiche du chargeur de batterie sont endommagés. Si l'appareil ne fonctionne pas correctement, est tombé, endommagé, a été laissé à l'extérieur ou est tombé dans l'eau, le renvoyer vers un centre de maintenance.
- Ne pas tirer ou porter l'appareil par le cordon du chargeur à batterie, ne pas utiliser le cordon du chargeur à batterie comme poignée, ne pas coincer le cordon du chargeur à batterie dans une porte fermée, ne pas tirer le cordon du chargeur à batterie sur des bords ou coins acérés. Ne pas faire rouler l'appareil sur le cordon de sortie du chargeur de batterie. Tenir le cordon de sortie du chargeur de batterie éloigné des surfaces chauffées.
- Empêcher tout démarrage intempestif. Assurez-vous que l'interrupteur est en position d'arrêt avant de prendre ou de transporter l'appareil. Porter l'appareil avec les doigts sur l'interrupteur ou l'alimentation avec l'interrupteur en marche peut provoquer des accidents.
- Les réparations doivent être réalisées par une personne qualifiée pour les réparations et utilisant des pièces de rechange identiques. La

sécurité du produit sera ainsi préservée.

- Ne pas modifier, ni tenter de réparer l'appareil ou l'accumulateur (le cas échéant) autrement qu'indiqué dans les instructions d'utilisation et d'entretien.
- Ne pas débrancher en tirant sur le cordon de sortie du chargeur de batterie. Saisir la fiche pour la débrancher.
- Ne pas manipuler le chargeur de batterie ou l'appareil avec les mains humides.
- Ne rien introduire dans les orifices. Ne pas utiliser l'appareil si les orifices sont obstrués. Protéger les orifices de la poussière, des peluches, des cheveux et autres matières susceptibles de réduire le débit d'air.
- Veiller à ne pas approcher les cheveux, vêtements larges, doigts ou toute autre partie du corps des orifices et composants mobiles de l'appareil.
- Faire particulièrement attention lors du nettoyage d'escaliers.
- Ne pas aspirer de liquides inflammables ou combustibles, tels que de l'essence avec l'appareil. Ne pas utiliser ce dernier dans des zones susceptibles de contenir de tels produits.
- Ne pas charger l'appareil à l'extérieur.
- Utiliser uniquement le chargeur fourni par le fabricant pour recharger l'appareil.
- Ne pas mettre le dispositif au feu, même s'il est fortement endommagé. Les piles peuvent exploser au feu.
- Ne pas ramasser de matières toxiques (agent de blanchiment au chlore, ammoniac, produit de débouchage, etc.).
- Ne pas ramasser d'objets incandescents ou dégageant de la fumée tels que les cigarettes, les allumettes ou les cendres chaudes.
- Ne pas immerger. Utiliser l'appareil uniquement sur des surfaces humidifiées par le processus de nettoyage.
- **Risque de court-circuit !** Ne pas enficher d'objets conducteurs (par ex. tournevis ou équivalent) dans la douille de chargement.
- Le chargement de l'accumulateur n'est permis que avec l'appareil de charge original ci-joint ou avec l'appareil de charge autorisé par Kärcher®.
- Remplacer le chargeur avec le câble de chargement cas d'endommagement immédiatement par des pièces d'origine.
- Dans des conditions excessives, du liquide peut être projeté de l'accumulateur ; éviter tout contact. En cas de contact accidentel, rincer à l'eau. En cas de contact du liquide avec les yeux, consulter un médecin. Le liquide projeté de l'accumulateur peut provoquer des irritations ou des brûlures.
- Ne pas utiliser l'accumulateur ni l'appareil s'ils sont endommagés ou modifiés. Les accumulateur endommagés ou modifiés peuvent avoir des comportements imprévisibles et entraîner un incendie, une explosion ou des blessures.
- Recharger l'accumulateur uniquement avec le chargeur spécifié par le fabricant. Un chargeur adapté à un type d'accumulateur peut entraîner un risque d'incendie s'il est utilisé.

sé avec un autre type d'accumulateur.

- Respecter toutes les instructions concernant la charge et ne pas charger l'accumulateur, ni l'appareil, hors de la plage de températures spécifiée dans les instructions. Une charge non appropriée ou à une température hors de la plage spécifiée peut endommager l'accumulateur et augmenter le risque d'incendie.
- La tension indiquée sur la plaque signalétique doit correspondre à la tension d'alimentation.
- Utiliser et entreposer le chargeur uniquement dans des locaux secs
- Ne pas exposer l'accumulateur ni l'appareil au feu, ni à des températures excessives. L'exposition au feu où à une température dépassant 265°F (130°C) peut provoquer une explosion.
- Stocker et utiliser le chargeur uniquement dans des locaux secs, à température ambiante 41 - 104°F (5 - 40°C)
- Stockez et utilisez l'appareil à des températures ambiante 32 - 104°F (0 - 40 °C).
- Ne jamais saisir le câble d'alimentation avec des mains mouillées.
- La batterie a été contrôlé dans le respect des directives qui s'appliquent pour le transport international et peut être transporté / expédié.

## Symboles sur l'appareil

Utiliser l'adaptateur suivant :

- 6.654-353.0



# CONSERVER CES CONSIGNES

## GÉNÉRALITÉS

- 1 Poignée
- 2 Supports (3x)
- 3 Raccords (2x)
- 4 Récipient récupérateur, amovible
- 5 Rouleau à brosse, détachable
- 6 Double joint souple sur l'interrupteur MARCHÉ/ARRÊT de l'appareil
- 7 Indicateur d'accu
- 8 Prise de charge
- 9 Appareil de charge avec câble de charge

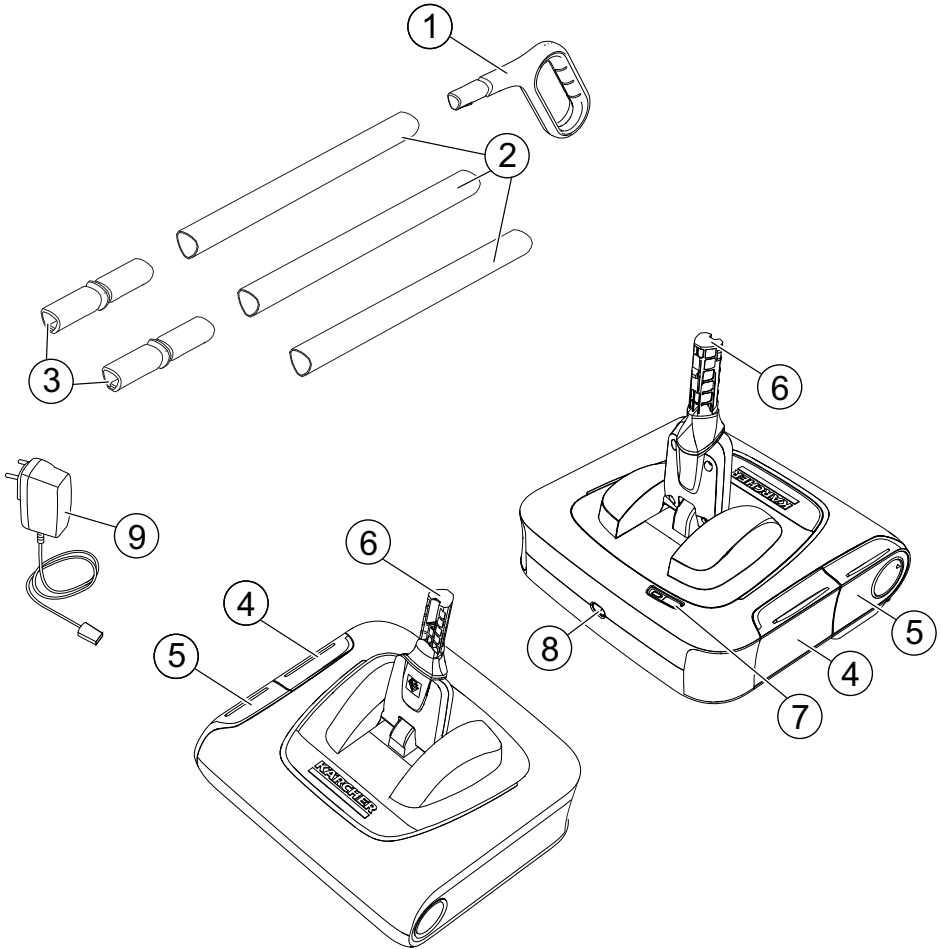

## DEMARRAGE

### Installer la poignée, les supports et raccords

- Insérer la poignée sur le support.
- Insérer les supports et les raccords.
- Insérer la poignée entièrement montée sur le double joint souple.

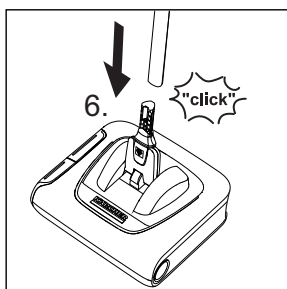
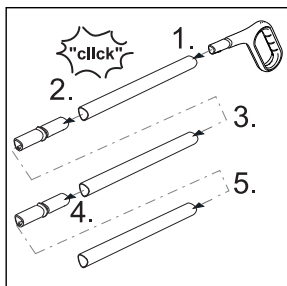

### Remarque

Vérifier l'orientation correcte de la marque de grille des supports et raccords.

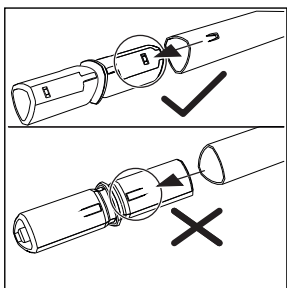

## Charger l'accumulateur

- Brancher le chargeur dans une prise de courant réglementairement.
- Brancher la fiche de connexion dans la prise du chargeur de l'appareil.
- Le témoin lumineux à LED clignote.

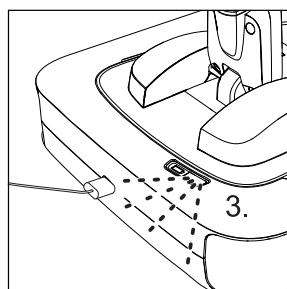
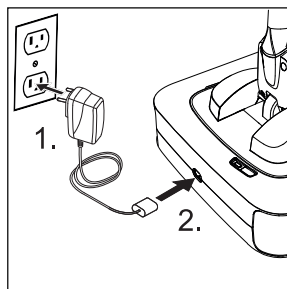

- Le témoin lumineux à LED reste allumé en continu lorsque la charge est terminée (environ 90 minutes avant la première utilisation).
- l'appareil est maintenant prêt au fonctionnement.

## Autonomie de la batterie

### Moquettes à poils ras

La durée de vie de la batterie pour le nettoyage des moquettes est de 20 minutes max.

### Sols durs

La durée de vie de la batterie pour le nettoyage des sols durs est de 30 minutes max.

## Témoin lumineux à LED

### Pendant la recharge de la batterie :

La LED clignote en vert.

### La batterie est chargée.

La LED s'allume et reste en vert.

La LED reste allumée jusqu'à l'enlèvement de la fiche de la prise de courant.

### Mode de fonctionnement :

La LED s'allume et reste en vert.

### La batterie doit être chargée :

Environ 5 minutes avant de devoir recharger la batterie, la LED clignote lentement en rouge.

### La batterie est vide :

La LED s'allume et reste en rouge.

### Blocage moteur :

La LED clignote rapidement en rouge. Pour résoudre le défaut, mettre l'appareil au moins 3 secondes en position de repos (arrêter l'appareil).

## MODE D'EMPLOI

### Commencer le travail

- L'appareil est éteint lorsque la poignée est en position verticale.

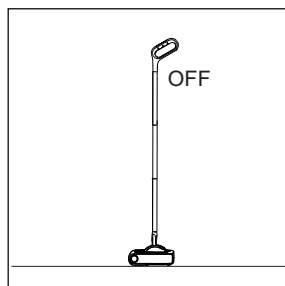

- Allumer l'appareil et pousser la poignée vers le bas.

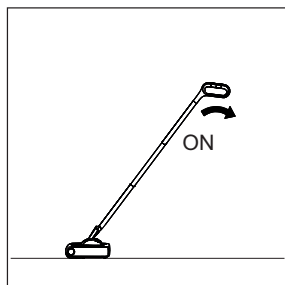

- Pour le nettoyage, faire aller et venir l'appareil en avant et en arrière.

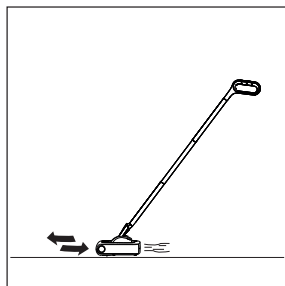

- Le double joint souple permet de guider facilement l'appareil.

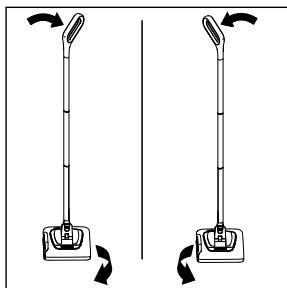

### Interrompre le travail

- Pour éteindre l'appareil, ramener la poignée en position verticale.

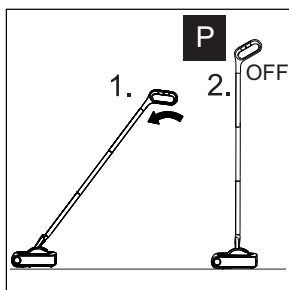

### Fin des travaux

- Pour éteindre l'appareil, ramener la poignée en position verticale.
- Vider le récipient collecteur après chaque nettoyage.

### Vider le collecteur d'impuretés

- Pour éteindre l'appareil, ramener la poignée en position verticale.
- Retirer le bac collecteur de salissures de l'appareil.

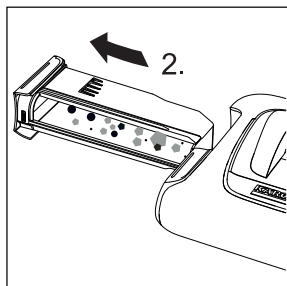
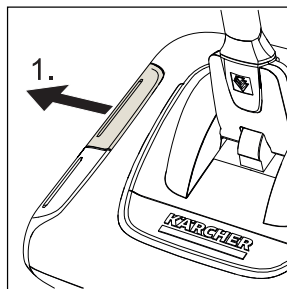

- Vider le collecteur d'impuretés.

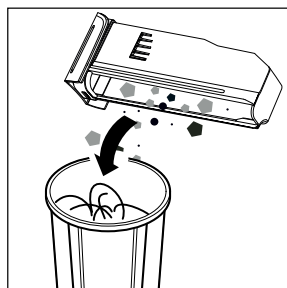

- Réinsérer le bac collecteur.

### Rangement de l'appareil

- Ranger l'appareil nettoyé en position verticale, dans un endroit propre, sec et à l'abri de la poussière.
- Charger l'accumulateur.

## INSTRUCTIONS D'ENTRETIEN ET DE MAINTENANCE

### ⚠ **AVERTISSE- MENT**

- Pour réduire le risque d'incendie, de coups de courant ou de blessure, mettre l'appareil hors tension et débrancher la fiche de la sortie électrique avant les travaux d'entretien ou de détection des pannes.
- Ne jamais nettoyer l'appareil sous l'eau courante.

### **Nettoyage de l'appareil**

- Essuyer l'extérieur de l'appareil avec un chiffon humide. Ne pas utiliser de produits agressifs (des poudres à récurer par exemple).

### **Changer/nettoyer le rouleau de brosse**

- Pour éteindre l'appareil, ramener la poignée en position verticale.
- Retirer le bac collecteur de salissures de l'appareil.
- Retirer le rouleau à brosse.

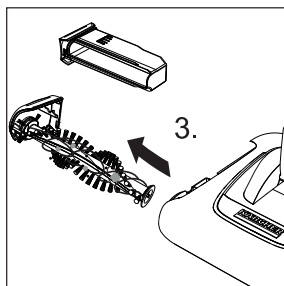
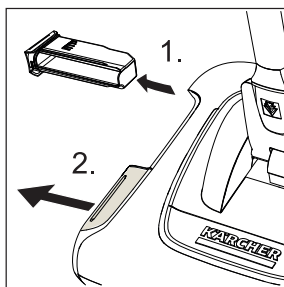

- Couper, à l'aide d'un couteau ou de ciseaux, les cheveux qui se sont éventuellement enroulés. Éliminer ensuite les cheveux ou fibres, après les avoir coupés.

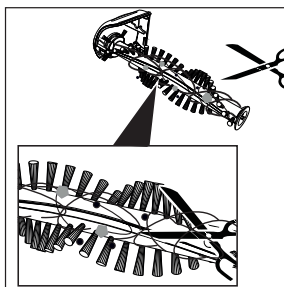

- Utilisez vos mains pour enlever les cheveux ou la poussière accumulés sur le porte-brosse.

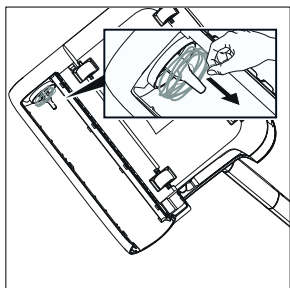

- Remettre le rouleau de brosse nettoyé ou neuf en place et s'assurer de sa bonne assise.

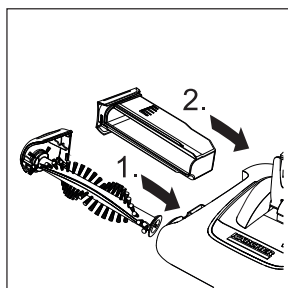

## DÉPANNAGE

**Le témoin lumineux à LED clignote lentement/rapidement ou est allumé en permanence en rouge.**

- Charger la batterie ou enlever le bloc-moteur (voir chapitre « Chargement de la batterie »).

**L'appareil ne nettoie pas bien**

- Nettoyer ou changer le rouleau de brosse (cf. le chapitre "Changer/nettoyer le rouleau de brosse").
- Charger l'accumulateur (cf. le chapitre "Charger l'accumulateur").

**Des impuretés sont rejetées hors de l'appareil**

- Vider le récipient collecteur plein (voir le chapitre « Vider le récipient collecteur »).

## ⚠ **AVERTISSEMENT**

Cet appareil contient des batteries rechargeables au lithium-ion. La mise au rebut et l'élimination correcte des batteries au lithium-ion doit être effectuée selon la réglementation fédérale et nationale en vigueur. Veuillez tenir compte de l'information RBRC™ SEAL ci-dessous.



### **Remarque**

La batterie de l'appareil n'est pas remplaçable.

### **Remarque**

Le débranchement de la batterie détériorera l'appareil et annulera la garantie.

- La batterie doit être enlevée de l'appareil avant sa mise au rebut.
- Un recyclage est possible, car les appareils KÄRCHER sont fabriqués avec des matériaux recyclables de grande qualité.
- Recyclez ou éliminez la batterie en appliquant les règlements ou ordonnances locales.

### **LE CACHET RBRC™**

Le cachet RBRC™ (Rechargeable Battery Recycling Corporation) sur la batterie LI-ION (ou le bloc de batteries) indique que les coûts de recyclage de la batterie (ou du bloc de batteries) en fin de cycle de vie ont déjà été payés par KÄRCHER.RBRC™ en coopération avec KÄRCHER et autres utilisateurs de batterie et qu'il existe des programmes établis aux États-Unis pour le ramassage des batteries li-ion usées. Aidez-nous à protéger l'environnement et conserver les ressources naturelles en retournant la batterie LI-ION usée au centre de service autorisé KÄRCHER ou à votre revendeur local de recyclage. Vous pouvez également contacter votre centre de recyclage local pour savoir où déposer les batteries usées. RBRC™ est une marque déposée de la Rechargeable Battery Recycling Corporation (Société de recyclage des piles rechargeables).



# THANK YOU!

## MERCI! ¡GRACIAS!



Register your product and benefit from many advantages.

Enregistrer votre produit et bénéficier de nombreux avantages.

Registre su producto y aproveche de muchas ventajas.

[www.kaercher.com/welcome](http://www.kaercher.com/welcome)



Rate your product and tell us your opinion.

Évaluer votre produit et donner votre opinion.

Reseñe su producto y díganos su opinión.

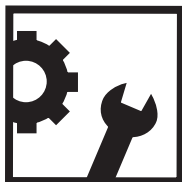

**Kärcher North America Inc.,**

6398 N. Kärcher Way

Aurora, CO 80019

Tel: 1-800-537-4129

**Kärcher Canada Inc.,**

275 Pendant Drive, Mississauga,

Ontario L5T 2SW9

Tel: 1-800-465-4980

**Kärcher México S.A. de C.V.,**

Circuito Poetas 68.

Col Ciudad Satélite, Naucalpan de Juárez,

Estado de México C.P. 53100, México

Tel: 52-55-2629-4900



[www.kaercher.com/service](http://www.kaercher.com/service)